

INSTYTUT TECHNIKI BUDOWLANEJ

APROBATA TECHNICZNA ITB

AT-15-3937/2004

**STALOWE KRATY POMOSTOWE
ORAZ STOPNIE SCHODÓW
POLIMEX-MOSTOSTAL SIEDLCE S.A.**

WARSZAWA

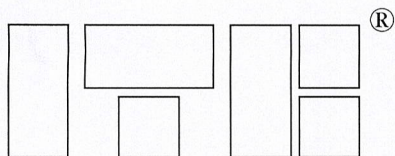

INSTYTUT TECHNIKI BUDOWLANEJ

PL 00-611 WARSZAWA, ul. FILTROWA 1

tel.: (48 22) 825-04-71; (48 22) 825-76-55, fax: (48 22) 825-52-86

Członek Europejskiej Unii Aprobacji Technicznej w Budownictwie - UEAtc

Członek-Europejskiej Organizacji ds. Aprobac Technicznych - EOTA

ANEKS nr 1 DO APROBATY TECHNICZNEJ ITB AT-15-3937/2004

Na podstawie rozporządzenia Ministra Infrastruktury z dnia 8 listopada 2004 r. w sprawie aprobac technicznych oraz jednostek organizacyjnych upowaznionych do ich wydawania (DzU Nr 249 z 2004 r., poz. 2497) na wniosek:

POLIMEX-MOSTOSTAL S.A.
ul.Czackiego 15/17, 00-950 Warszawa

do Aprobac Technicznej ITB AT-15-3937/2004
stwierdzajacej przydatnosć do stosowania w budownictwie wyrobów pod nazwa:

STALOWE KRATY POMOSTOWE ORAZ STOPNIE SCHODÓW POLIMEX-MOSTOSTAL SIEDLCE S.A

wprowadza się zmiany wyszczególnione na stronie 2 niniejszego Aneksu



DYREKTOR
Instytutu Techniki Budowlanej

Marek Kaproń
Marek Kaproń

Warszawa, 01 września 2009 r.

1. Zmienia się nazwę i adres wnioskodawcy Aprobaty Technicznej AT-15-3937/2004 z:

**POLIMEX-MOSTOSTAL SIEDLCE S.A.
ul.Terespolska 12, 08-110 Siedlce**

na:

**POLIMEX-MOSTOSTAL S.A.
ul.Czackiego 15/17, 00-950 Warszawa**

2. Zmienia się zapis w pierwszym akapicie p. 1 Aprobaty Technicznej z:

„Przedmiotem Aprobaty Technicznej ITB są ocynkowane, stalowe kraty pomostowe oraz stopnie schodów zgrzewane i prasowane wraz z elementami mocującymi, produkowane przez Polimex-Mostostal Siedlce S.A., 08-110 Siedlce, ul. Terespolska 12.”

na:

„Przedmiotem Aprobaty Technicznej ITB są ocynkowane, stalowe kraty pomostowe oraz stopnie schodów zgrzewane i prasowane wraz z elementami mocującymi, produkowane przez Polimex-Mostostal S.A., 00-950 Warszawa, ul. Czackiego 15/17.”

3. Dopisuje się do tablicy 2:

Wysokość płaskownika nośnego	+0 -1,2
------------------------------	------------

4. Przedłuża się termin ważności Aprobaty Technicznej AT-15-3937/2004 do 31 grudnia 2010 r.

KONIEC

Z A Ł A C Z N I K**POSTANOWIENIA OGÓLNE I TECHNICZNE****SPIS TREŚCI**

1. PRZEDMIOT APROBATY.....	3
1.1. Kraty pomostowe zgrzewane "Polimex-Mostostal"	3
1.2. Kraty pomostowe prasowane "Polimex-Mostostal"	4
1.3. Kraty pomostowe prasowane, kartonowe "Polimex-Mostostal"	4
1.4. Stopnie schodów "Polimex-Mostostal" z krat zgrzewanych.....	4
1.5. Stopnie schodów "Polimex-Mostostal" z krat prasowanych	4
1.6. Elementy mocujące kraty pomostowe i stopnie	10
2. PRZEZNACZENIE, ZAKRES I WARUNKI STOSOWANIA.....	10
3. WŁAŚCIWOŚCI TECHNICZNE. WYMAGANIA	11
3.1. Materiały.....	11
3.2. Wygląd i wymiary.....	11
3.3. Wymagania	11
4. PAKOWANIE, PRZECHOWYWANIE, TRANSPORT	11
4.1. Pakowanie.....	11
4.2. Przechowywanie.....	12
4.3. Transport.....	12
5. OCENA ZGODNOŚCI.....	12
5.1. Zasady ogólne.....	12
5.2. Wstępne badanie typu.....	13
5.3. Zakładowa kontrola produkcji	13
5.4. Badania gotowych wyrobów	14
5.5. Częstotliwość badań.....	14
5.6. Metody badań.....	14
5.7. Pobieranie próbek do badań.....	14
5.8. Ocena wyników badań	15
6. USTALENIA FORMALNO-PRAWNE	15
7. TERMIN WAŻNOŚCI.....	16
INFORMACJE DODATKOWE	16
RYSUNKI.....	18

POSTANOWIENIA OGÓLNE I TECHNICZNE

1. PRZEDMIOT APROBATY

Przedmiotem Aprobataj Technicznej ITB są ocynkowane, stalowe kraty pomostowe oraz stopnie schodów zgrzewane i prasowane wraz z elementami mocującymi, produkowane przez Polimex-Mostostal Siedlce S.A., 08-110 Siedlce, ul. Terespolska 12.

Asortyment elementów pomostowych i schodowych obejmuje:

- kraty pomostowe zgrzewane „Polimex-Mostostal”, zgodne z p. 1.1, w odmianach: standardowe (nie karbowane) i serrated (karbowane),
- kraty pomostowe prasowane „Polimex-Mostostal”, zgodne z p. 1.2, w odmianach: standardowe (nie karbowane) i serrated (karbowane),
- kraty pomostowe prasowane, kartonowe „Polimex-Mostostal”, zgodne z p. 1.3, w odmianach: standardowe (nie karbowane) i serrated (karbowane),
- stopnie schodów „Polimex-Mostostal” z krat zgrzewanych, zgodne z p. 1.4, w odmianach: standardowe (nie karbowane) i serrated (karbowane),
- stopnie schodów „Polimex-Mostostal” z krat prasowanych, zgodne z p. 1.5, w odmianach: standardowe (nie karbowane) i serrated (karbowane),
- elementy mocujące kraty i stopnie, zgodne z p. 1.6.

Właściwości techniczne stalowych krat pomostowych oraz stopni schodów zgrzewanych i prasowanych podano w p. 3.

1.1. Kraty pomostowe zgrzewane „Polimex-Mostostal”

Stalowe kraty pomostowe zgrzewane „Polimex-Mostostal” składają się z płaskowników nośnych o wysokości 20 ÷ 70 mm i grubości 2 ÷ 5 mm oraz prętów rozdzielczych o przekroju wg rys. 1. Asortyment krat pomostowych zgrzewanych „Mostostal” z podaniem wymiarów i rozstawu płaskowników ujmuje rys. 1 i tablica 1, tolerancje wymiarowe podane są w tablicy 2. Kraty pomostowe zgrzewane „Polimex-Mostostal” występują w dwóch odmianach: standardowe (nie karbowane) i serrated (karbowane). Długości i szerokości krat ustalane są pomiędzy producentem i odbiorcą, nie powinny jednak przekraczać 12200 mm – długość i 1000 mm – szerokość kraty.

1.2. Kraty pomostowe prasowane „Polimex-Mostostal”

Stalowe kraty pomostowe prasowane „Polimex-Mostostal” wytwarzane są metodą tzw. „zimnego spawania” i składają się z płaskowników nośnych o wysokości $20 \div 50$ mm i grubości 2 i 3 mm oraz płaskowników rozdzielczych o wymiarach 10×2 mm. Kraty pomostowe prasowane „Polimex-Mostostal” występują w dwóch odmianach: standardowe (nie karbowane) i serrated (karbowane). Kraty prasowane mogą być obramowane płaskownikiem lub T – profilem, zgodnym z rys. 2. Asortyment produkcji krat pomostowych prasowanych „Polimex-Mostostal” z wymiarami i rozstawem płaskowników ujmuje rys. 2 oraz tablica 3, tolerancje wymiarowe podane są w tablicy 5. Długości i szerokości krat ustalane są pomiędzy producentem i odbiorcą, nie powinny jednak przekraczać 6100 mm - długość i 2000 mm - szerokość kraty.

1.3. Kraty pomostowe prasowane, kartonowe „Polimex-Mostostal”

Stalowe kraty pomostowe prasowane, kartonowe „Polimex-Mostostal” wytwarzane są metodą tzw. „zimnego spawania” i składają się z płaskowników nośnych i rozdzielczych o wysokości $20 \div 50$ mm i grubości 2 i 3 mm. Kraty pomostowe prasowane „Polimex-Mostostal” występują w dwóch odmianach: standardowe (nie karbowane) i serrated (karbowane). Kraty prasowane mogą być obramowane płaskownikiem lub T – profilem, zgodnym z rys. 3. Asortyment produkcji krat pomostowych prasowanych „Polimex-Mostostal” z wymiarami i rozstawem płaskowników ujmuje rys. 3 oraz tablica 4, tolerancje wymiarowe podane są w tablicy 5. Długości i szerokości krat ustalane są pomiędzy producentem i odbiorcą, nie powinny jednak przekraczać 6100 mm - długość i 2000 mm - szerokość kraty.

1.4. Stopnie schodów „Polimex-Mostostal” z krat zgrzewanych

Stopnie schodów „Polimex-Mostostal” z krat zgrzewanych wytwarzane są analogicznie jak kraty pomostowe zgrzewane „Polimex-Mostostal” i występują w dwóch odmianach: standardowe (nie karbowane) i typu serrated (karbowane). Wymiary stopni, ich tolerancje oraz asortyment produkcji powinny być zgodne z rys. 4 i tablicą 6.

1.5. Stopnie schodów „Polimex-Mostostal” z krat prasowanych

Stopnie schodów „Polimex-Mostostal” z krat prasowanych wytwarzane są analogicznie jak kraty pomostowe prasowane „Polimex-Mostostal” i występują w dwóch odmianach: standardowe (nie karbowane) i typu serrated (karbowane). Wymiary stopni, ich tolerancje oraz asortyment produkcji powinny być zgodne z rys. 5 i tablicą 6.

**Tolerancje wymiarów krat pomostowych prasowanych „Polimex-Mostostal”
oraz krat pomostowych prasowanych, kartonowych „Polimex-Mostostal”**

Tablica 5

Nazwa	Tolerancja wymiarów, mm
Rozstaw płaskowników nośnych	+1 0
Rozstaw płaskowników poprzecznych	+1,5 -1,5
Grubość płaskownika nośnego	+0,17 / 0,28* -0,17 / 0,28*
Grubość płaskownika rozdzielczego	+0 -0,5
Wysokość płaskownika nośnego i rozdzielczego	+0 -1,2
Długość kraty wciskanej max. 6100 mm	+0 -4
Szerokość kraty wciskanej max. 2000 mm	+0 -4

* - w zależności od grubości blachy (zgodnie z normami blach walcowanych)

Wymiary i asortyment stopni z krat zgrzewanych i prasowanych „Polimex-Mostostal”

Tablica 6

Długość L^{+0}_{-3} , mm	Szerokość B^{+5}_{-5} , mm	Wymiary blachy montażowej, mm				
		a/g	b	c	d	e
		Tolerancja ± 1 mm				
1	2	3	4	5	6	7
600	240	20/2	55	70	120	85
	260	20/3	55	70	150	75
	270	25/2	55	70	150	85
	295	25/3	55	70	180	80
	305	30/2	55	70	180	90
	305	30/3	55	70	180	90
800	240	25/2	55	70	120	85
	260	25/3	55	70	150	75
	270	30/2	55	70	150	85
	295	30/3	55	70	180	80
	305	30/3	55	70	180	90

1	2	3	4	5	6	7
1000	240	30/2	55	70	120	85
	260	30/3	55	70	150	75
	270	40/2	55	70	150	85
	295	40/3	55	70	180	80
	305		55	70	180	90
1200	240	30/2	55	70	120	85
	260	30/3	55	70	150	75
	270	40/2	55	70	150	85
	295	40/3	55	70	180	80
	305		55	70	180	90

1.6. Elementy mocujące kraty pomostowe i stopnie

Kraty zgrzewane i prasowane „Mostostal” są mocowane przy użyciu zestawów elementów mocujących, w skład których wchodzi: „talerz” - wymiennie z „agrafką” i „klema standardowa” – wymiennie ze „szponem”. Zestawy te ujęto na rys. 6 ÷ 8 z podaniem wymiarów i tolerancji wymiarowych.

2. PRZEZNACZENIE, ZAKRES I WARUNKI STOSOWANIA

Stalowe kraty pomostowe zgrzewane i prasowane „Polimex-Mostostal” mają zastosowanie w obiektach przemysłowych, magazynowych i siłowniach okrętowych jako: podesty klatek schodowych, pomosty komunikacyjne, obsługi urządzeń i pokrycia kanałów. Mogą też być stosowane jako ścianki działowe i ochronne, segmenty ogrodzeniowe, zabezpieczenia okien piwnic oraz jako elementy regałów.

Stopnie schodowe „Polimex-Mostostal” z krat zgrzewanych i prasowanych stanowią elementy biegów klatek schodowych wewnętrznych i zewnętrznych oraz dojsć do urządzeń występujących w budownictwie przemysłowym, gospodarce magazynowej i przemyśle okrętowym.

Stalowe kraty pomostowe i stopnie schodowe „Polimex-Mostostal” mogą być stosowane w środowiskach o różnych kategoriach korozyjności atmosfery, wg PN-EN ISO 12944-2:2001, w zależności od zastosowanego zabezpieczenia przed korozją. Niniejsza Aprobata Techniczna ITB nie obejmuje zabezpieczeń antykorozyjnych elementów.

Stosowanie stalowych krat pomostowych i stopni schodowych „Polimex-Mostostal” objętych Aprobata Techniczną powinno odbywać się na podstawie dokumentacji technicznej, opracowanej zgodnie z obowiązującymi normami i przepisami.

Sposób mocowania krat i stopni oraz dobór śrub powinien być zgodny z dokumentacją techniczną opracowaną dla określonego rozwiązania na podstawie obowiązujących norm i instrukcji producenta.

3. WŁAŚCIWOŚCI TECHNICZNE. WYMAGANIA

3.1. Materiały

Stalowe kraty pomostowe i stopnie schodów zgrzewane i prasowane „Polimex-Mostostal” są wykonywane z blachy stalowej ze stali St0S, St3S i St3SX wg PN-88/H-84020, St2SX i 08X wg PN-89/H-84023, 0H18N9, 0H17N14M2 i 0H17N13M2T wg PN-71/H-86020 lub 10HA wg PN-89/H-84017 oraz im odpowiadających.

3.2. Wygląd i wymiary

Stalowe kraty pomostowe i stopnie schodów zgrzewane i prasowane „Polimex-Mostostal” powinny mieć wygląd, wymiary i tolerancje wymiarów zgodne z p. 1.

3.3. Wymagania

Dopuszczalne ugięcia od obciążeń dopuszczalnych (zgodnych z tabelami obciążeń dopuszczalnych katalogu produkcji krat „Polimex-Mostostal”) dla poszczególnych typów i rozpiętości krat i stopni powinny być nie większe niż $L/150$ (wg PN-90/B-03200), gdzie L jest rozpiętością elementu.

4. PAKOWANIE, PRZECHOWYWANIE I TRANSPORT

4.1. Pakowanie

Stalowe kraty pomostowe i stopnie schodów powinny być pakowane na paletach drewnianych i wiązane taśmą metalową lub wg ustaleń z odbiorcą, zachowując wymagania systemu wymiarowego opakowań wg PN-89/O-79021.

Elementy mocujące powinny być pakowane w worki jutowe i foliowe z zachowaniem wymagań systemu wymiarowego opakowań wg PN-89/O-79021.

Do każdego opakowania powinna być dołączona etykieta zawierająca co najmniej następujące dane

- nazwę elementu,
- nazwę i adres producenta,
- numer Aprobata Technicznej ITB AT-15-3937/2004,
- numer i datę wystawienia krajowej deklaracji zgodności,
- znak budowlany.

Sposób oznakowania wyrobu znakiem budowlanym powinien być zgodny z rozporządzeniem Ministra Infrastruktury z dnia 11 sierpnia 2004 r. w sprawie sposobów deklarowania zgodności wyrobów budowlanych oraz sposobu znakowania ich znakiem budowlanym (DzU nr 198 z 2004 r., poz. 2041).

4.2. Przechowywanie

Opakowania ze stalowymi kratami pomostowymi i stopniami schodów oraz elementami mocującymi należy przechowywać w sposób zabezpieczający je przed zniszczeniem lub uszkodzeniem, określony w instrukcji przechowywania opracowanej przez producenta.

4.3. Transport

Opakowania ze stalowymi kratami pomostowymi i stopniami schodów oraz elementami mocującymi należy transportować w sposób zabezpieczający je przed uszkodzeniem lub zniszczeniem, określony w instrukcji transportowania opracowanej przez producenta, uwzględniającej wymagania przepisów obowiązujących w transporcie drogowym i kolejowym przy przewożeniu tego typu wyrobów.

5. OCENA ZGODNOŚCI

5.1. Zasady ogólne

Zgodnie z art. 4, art. 5 ust. 1, pkt. 3 oraz art. 8 ust. 1 ustawy z dnia 16 kwietnia 2004 r. o wyrobach budowlanych (DzU nr 92 z 2004 r., poz. 881) wyroby, których dotyczy niniejsza Aprobata Techniczna, mogą być wprowadzane do obrotu i stosowane przy wykonywaniu robót budowlanych w zakresie odpowiadającym ich właściwościom użytkowym i przeznaczeniu, jeżeli

producent dokonał oceny zgodności, wydał krajową deklarację zgodności z Aprobataą Techniczną ITB AT-3937/2004 i oznakował wyrób znakiem budowlanym, zgodnie z obowiązującymi przepisami.

Zgodnie z rozporządzeniem Ministra Infrastruktury z dnia 11 sierpnia 2004 r. w sprawie sposobów deklarowania zgodności wyrobów budowlanych oraz sposobu znakowania ich znakiem budowlanym (DzU nr 198 z 2004 r., poz. 2041) oceny zgodności stalowych krat pomostowych i stopni schodowych „Polimex-Mostostal” z Aprobataą Techniczną AT-15-3937/2004 dokonuje producent, stosując system 4.

W przypadku systemu 4 oceny zgodności, Producent może wystawić krajową deklarację zgodności z Aprobataą Techniczną AT-15-3937/2004, na podstawie:

- a) wstępnego badania typu przeprowadzonego przez producenta lub na jego zlecenie,
- b) zakładowej kontroli produkcji.

5.2. Wstępne badanie typu

Wstępne badanie typu jest badaniem potwierdzającym wymagane właściwości techniczno-użytkowe, wykonywanym przed wprowadzeniem wyrobu do obrotu i stosowania.

Wstępne badanie typu obejmuje:

- a) wygląd,
- b) dopuszczalne odchyłki wymiarów,
- c) dopuszczalne ugięcie.

Badania, które w procedurze aprobacyjnej były podstawą do ustalenia właściwości techniczno – użytkowych wyrobów stanowią wstępne badanie typu w ocenie zgodności.

5.3. Zakładowa kontrola produkcji

Zakładowa kontrola produkcji obejmuje:

1. specyfikację i sprawdzanie surowców i składników,
2. kontrolę i badania w procesie wytwarzania oraz badania gotowych wyrobów (p. 5.4), prowadzone przez producenta zgodnie z ustalonym planem badań oraz według zasad i procedur określonych w dokumentacji zakładowej kontroli produkcji, dostosowanych do technologii produkcji i zmierzających do uzyskania wyrobów o wymaganych właściwościach.

Kontrola produkcji powinna zapewnić, że wyrób jest zgodny z Aprobataą Techniczną ITB AT-15-3937/2004. Wyniki kontroli produkcji powinny być systematycznie rejestrowane. Zapisy rejestru powinny potwierdzać, że wyrób spełnia kryteria oceny zgodności. Każda partia wyrobów powinna być jednoznacznie zidentyfikowana w rejestrze badań.

5.4. Badania gotowych wyrobów

5.4.1. Program badań. Program badań obejmuje:

- a) badania bieżące,
- b) badania okresowe.

5.4.2. Badania bieżące. Badania bieżące obejmują sprawdzenie:

- a) wyglądu,
- b) wymiarów.

5.4.3. Badania okresowe. Badania okresowe obejmują sprawdzenie dopuszczalnych ugięć.

5.5. Częstotliwość badań

Badania bieżące powinny być wykonywane zgodnie z ustalonym planem badań, ale nie rzadziej niż dla każdej partii wyrobów. Wielkość partii wyrobów powinna być określona w dokumentacji zakładowej kontroli produkcji.

Badania okresowe należy wykonywać nie rzadziej niż raz na 3 lata.

5.6. Metody badań

5.5.1. Sprawdzenie wyglądu. Wygląd zewnętrzny elementów należy ocenić wizualnie, w świetle dziennym oraz porównać z wymaganiami podanymi w p. 3.1.

5.5.2. Sprawdzenie wymiarów elementów. Wymiary elementów należy sprawdzić za pomocą przyrządów pomiarowych z dokładnością do 1 mm, grubości blach z dokładnością do 0,01 mm. Otrzymane wyniki należy porównać z wymaganiami podanymi w p. 3.1.

5.5.2. Sprawdzenie ugięcia. Ugięcia krat swobodnie podpartych wzdłuż dwóch krawędzi od obciążeń dopuszczalnych (wg katalogu produkcji krat „Polimex-Mostostal”), mierzone za pomocą przyrządów pomiarowych z dokładnością do 0,01 mm i częstotliwością 2 Hz, należy porównać z wymaganiami podanymi w p. 3.3.

5.7. Pobieranie próbek do badań

Próbki do badań należy pobierać zgodnie z normą PN-83/N-03010.

5.8. Ocena wyników badań

Wyprodukowany wyrób należy uznać za zgodny z wymaganiami niniejszej Aprobaty Technicznej ITB, jeżeli wyniki wszystkich badań są pozytywne.

6. USTALENIA FORMALNO - PRAWNE

6.1. Niniejsza Aprobata Techniczna zastępuje Aprobata Techniczną ITB AT-15-3937/99.

6.2. Aprobata Techniczna AT-15-3937/2004 jest dokumentem stwierdzającym przydatność stalowych krat pomostowych i stopni schodów „Polimex-Mostostal” oraz elementów mocujących do stosowania w budownictwie w zakresie wynikającym z Aprobaty.

Zgodnie z art. 4, art. 5 ust. 1, pkt. 3 oraz art. 8 ust. 1 ustawy z dnia 16 kwietnia 2004 r. o wyrobach budowlanych (DzU nr 92 z 2004 r., poz. 881) wyroby, których dotyczy niniejsza Aprobata Techniczna, mogą być wprowadzane do obrotu i stosowane przy wykonywaniu robót budowlanych w zakresie odpowiadającym ich właściwościom użytkowym i przeznaczeniu, jeżeli producent dokonał oceny zgodności, wydał krajową deklarację zgodności z Aprobata Techniczną ITB AT-3937/2004 i oznakował wyrób znakiem budowlanym, zgodnie z obowiązującymi przepisami.

6.3. Aprobata Techniczna nie narusza uprawnień wnioskodawcy wynikających z przepisów o ochronie własności przemysłowej, a w szczególności obwieszczenia Marszałka Sejmu Rzeczypospolitej Polskiej z dnia 13 czerwca 2003 r. w sprawie ogłoszenia jednolitego tekstu ustawy z dnia 30 czerwca 2000 r. Prawo Własności Przemysłowej (DzU Nr 119 z 2003 r., poz.117). Zapewnienie tych uprawnień należy do obowiązków korzystających z niniejszej Aprobaty Technicznej ITB.

6.4. ITB wydając Aprobata Techniczną nie bierze odpowiedzialności za ewentualne naruszenie praw wyłącznych i nabytych.

6.5. Aprobata Techniczna ITB nie zwalnia producenta stalowych krat pomostowych i stopni schodów „Polimex-Mostostal” oraz elementów mocujących od odpowiedzialności za właściwą jakość wyrobów objętych Aprobata, a wykonawców robót budowlanych od odpowiedzialności za właściwe zastosowanie i prawidłową jakość wbudowania.

6.6. W treści wydawanych prospektów i ogłoszeń oraz innych dokumentów związanych ze stosowaniem w budownictwie stalowych krat pomostowych i stopni schodów „Polimex-Mostostal” oraz elementów mocujących należy zamieszczać informację o udzielonej tym wyrobom Aprobacie Technicznej ITB AT-15-3937/2004.

7. TERMIN WAŻNOŚCI

Aprobata Techniczna ITB AT-15-3937/2004 jest ważna do dnia 31 grudnia 2009 r.

Ważność Aprobaty Technicznej ITB może być przedłużona na kolejne okresy, jeżeli jej Wnioskodawca lub formalny następca wystąpi w tej sprawie do Instytutu Techniki Budowlanej z odpowiednim wnioskiem, nie później niż 3 miesiące przed upływem terminu ważności tego dokumentu.

Koniec

INFORMACJE DODATKOWE

Normy i dokumenty związane

PN-EN ISO 12944-2:2001	<i>Farby i lakiery. Ochrona przed korozją konstrukcji stalowych za pomocą ochronnych systemów malarskich. Część 2: Klasyfikacja środowisk</i>
PN-83/N-03010	<i>Statystyczna kontrola jakości. Losowy wybór jednostek produktu do próbek</i>
PN-89/O-79021	<i>Opakowania. System wymiarowy</i>
PN-71/H-86020	<i>Stal odporna na korozję (nierdzewna i kwasoodporna). Gatunki</i>
PN-88/H-84020	<i>Stal niskostopowa ogólnego przeznaczenia. Gatunki</i>
PN-89/H-84017	<i>Stal niskostopowa konstrukcyjna trudno rdzewiejąca. Gatunki</i>
PN-89/H-84023	<i>Stal określonego stosowania. Wymagania ogólne. Gatunki</i>
PN-90/B-03200	<i>Konstrukcje stalowe. Obliczenia statyczne i projektowanie</i>

Raporty z badań i oceny

1. Opinia techniczna o kratkach pomostowych produkcji Mostostal Siedlce. Praca nr NW-533/A/99 - Zakład Badań Wytrzymałościowych ITB w Warszawie
2. Badanie wytrzymałościowe krat „kartonowych” dla Mostostal Siedlce. Praca nr NW-0592/A/04 - Zakład Konstrukcji i Badań Wytrzymałościowych ITB w Warszawie

RYSUNKI

1. Krata pomostowa zgrzewana „Polimex-Mostostal”: a) widok kraty, b) przekroje prętów rozdzielczych.....	19
2. Krata pomostowa prasowana „Polimex-Mostostal”: a) widok kraty, b) T – profil (kształt i mocowanie).....	20
3. Krata pomostowa prasowana, kartonowa „Polimex-Mostostal”: a) widok kraty, b) T – profil (kształt i mocowanie).....	21
4. Stopień schodów „Polimex-Mostostal” z kraty zgrzewanej.....	22
5. Stopień schodów „Polimex-Mostostal” z kraty prasowanej.....	23
6. Zestaw elementów mocujących kraty zgrzewane i prasowane „Polimex-Mostostal”: a) widok mocowania, b) i c) klemy standardowe.....	24
7. Zestaw elementów mocujących kraty zgrzewane i prasowane „Polimex-Mostostal”: a) „agrafki”, b) „talerz”, c) śruba.....	25
8. Zestaw elementów mocujących kraty zgrzewane i prasowane „Polimex-Mostostal”: a) widok mocowania, b) „szpony”.....	26

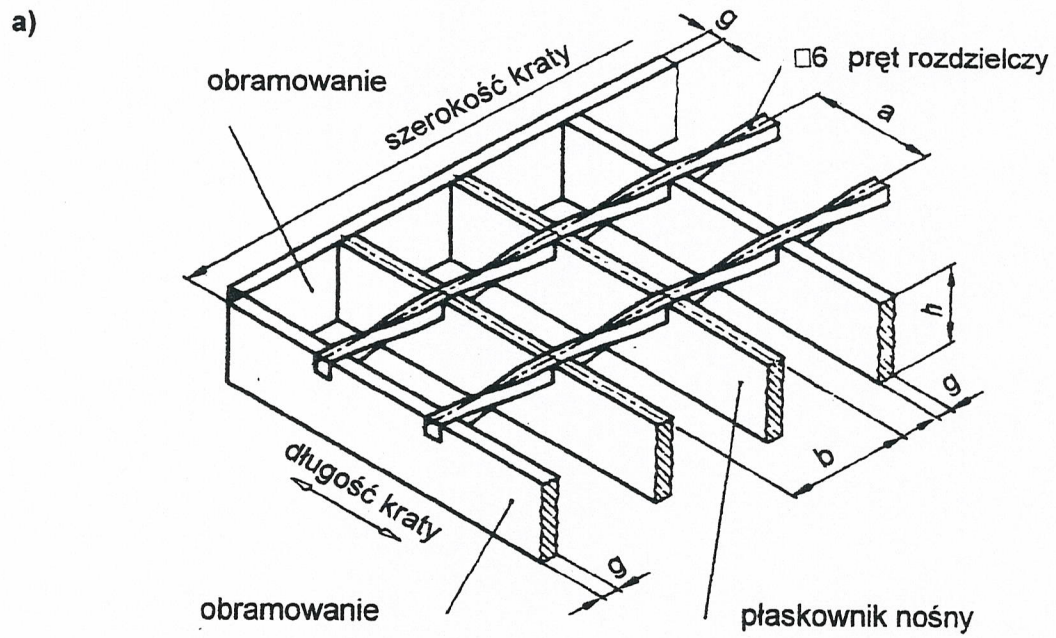

b)

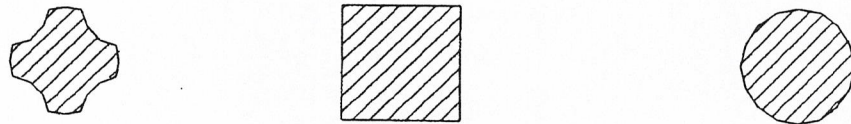

Rys. 1. Krata pomostowa zgrzewana „Polimex-Mostostal”: a) widok kraty,
b) przekroje prętów rozdzielczych

a)

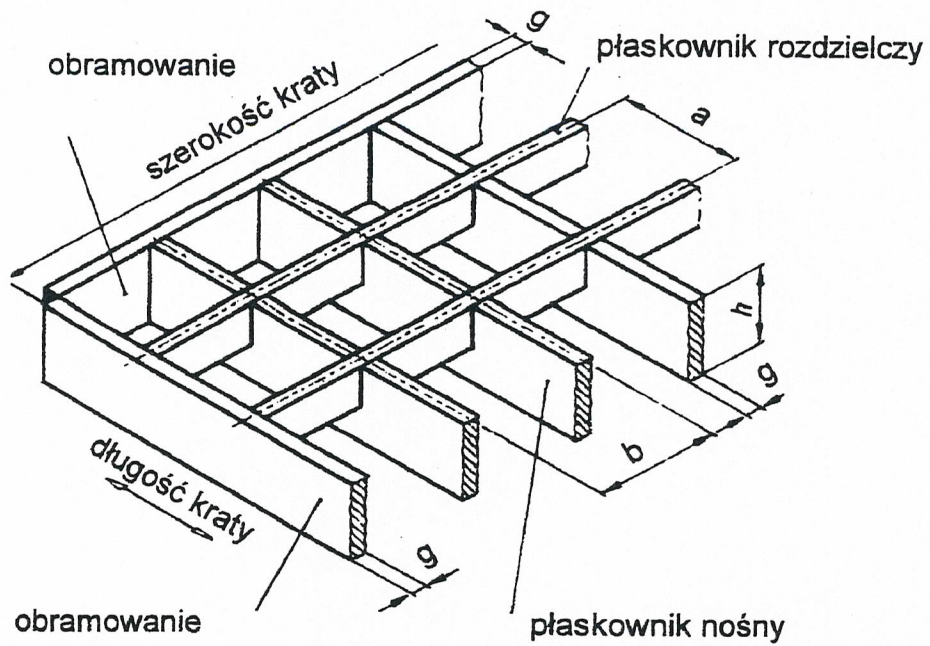

b)

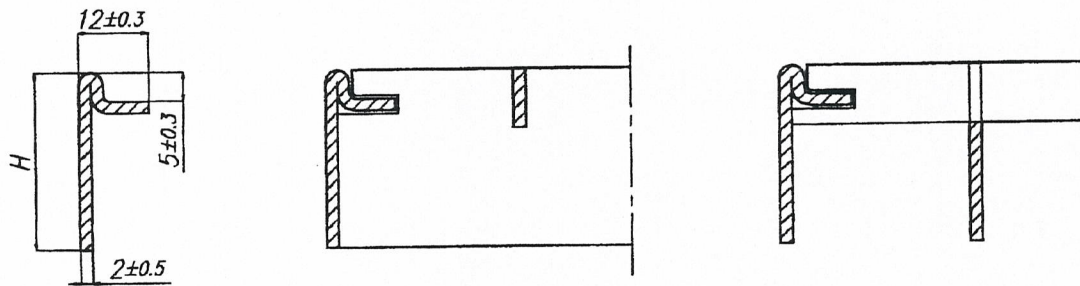

H = 20; 25; 30; 35; 40 i 50 mm z tolerancją wymiarową + 0 i -1 mm

Wymiary w mm

Rys. 2. Krata pomostowa prasowana „Polimex-Mostostal”:

a) widok kraty, b) T – profil (kształt i mocowanie)

a)

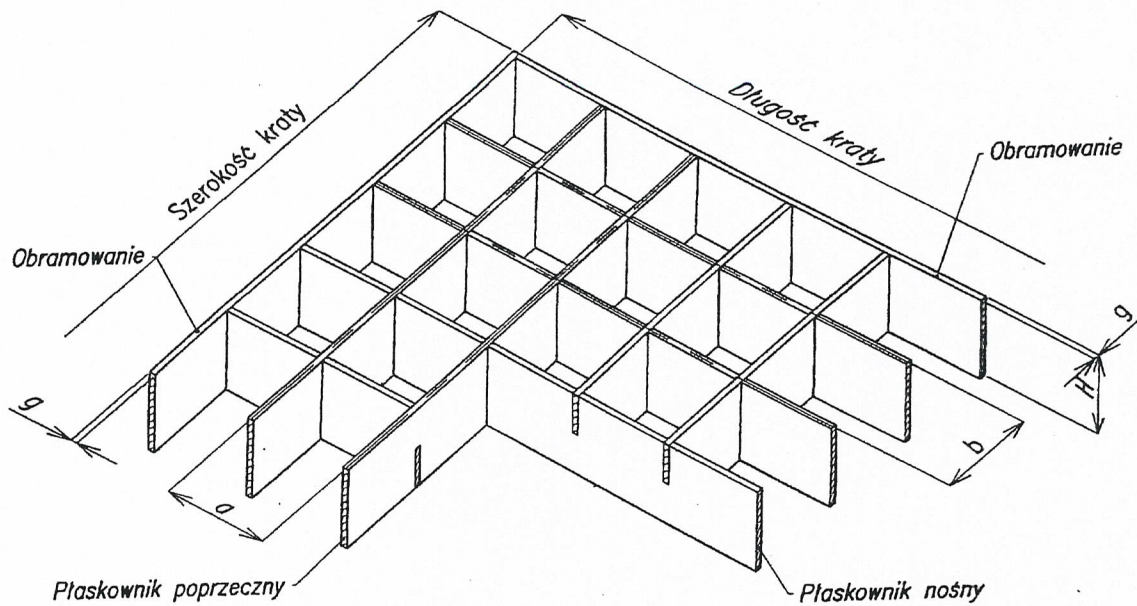

b)

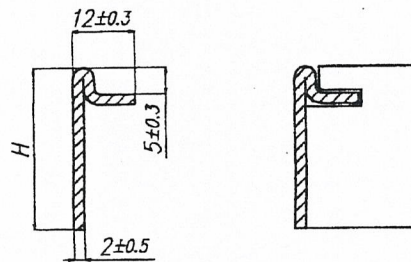

$H = 20; 25; 30; 35; 40, 45 \text{ i } 50 \text{ mm}$ z tolerancją wymiarową $+0 \text{ i } -1 \text{ mm}$

Wymiary w mm

Rys. 3. Krata pomostowa prasowana, kartonowa „Polimex-Mostostal”: a) widok kraty, b) T – profil (kształt i mocowanie)

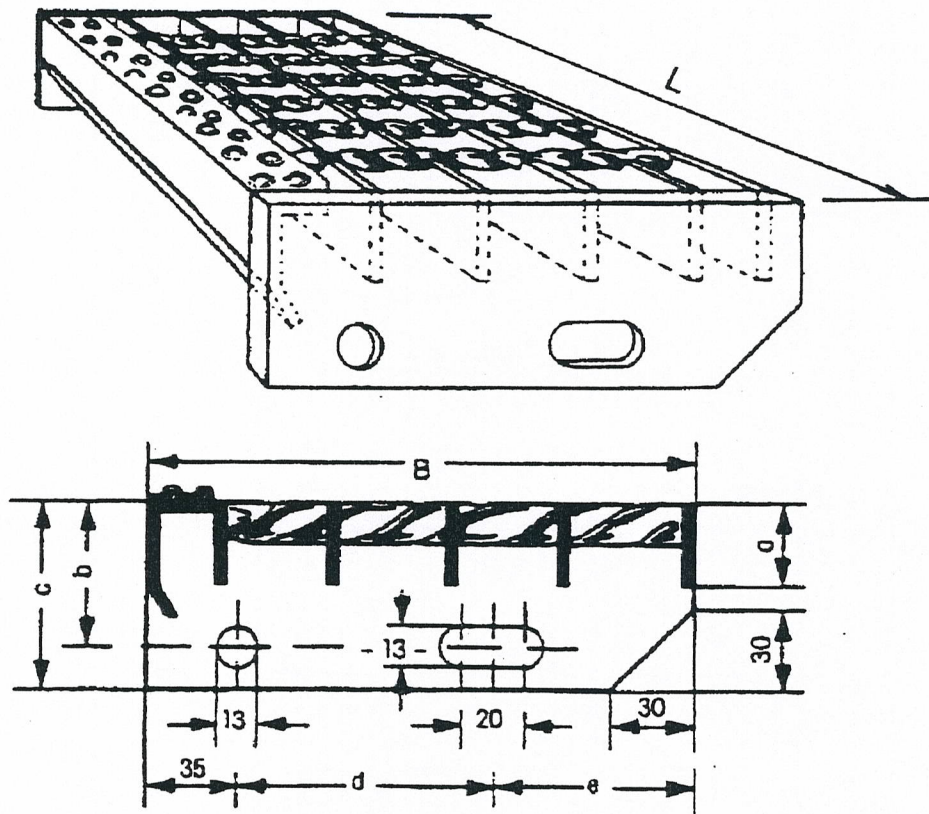

Wymiary w mm

Rys.4. Stopień schodów „Polimex-Mostostal” z kraty zgrzewanej

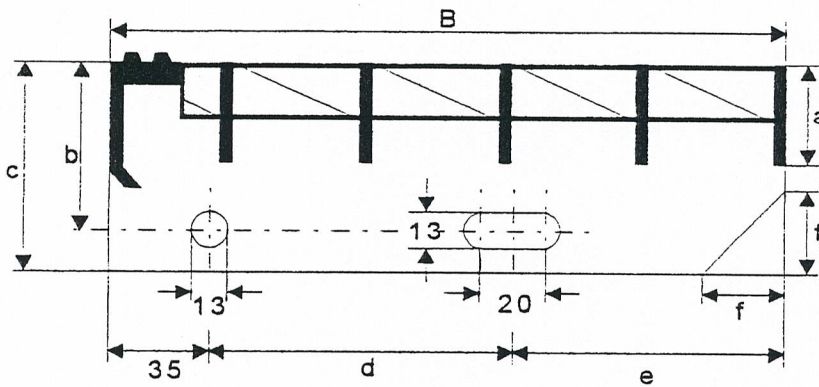
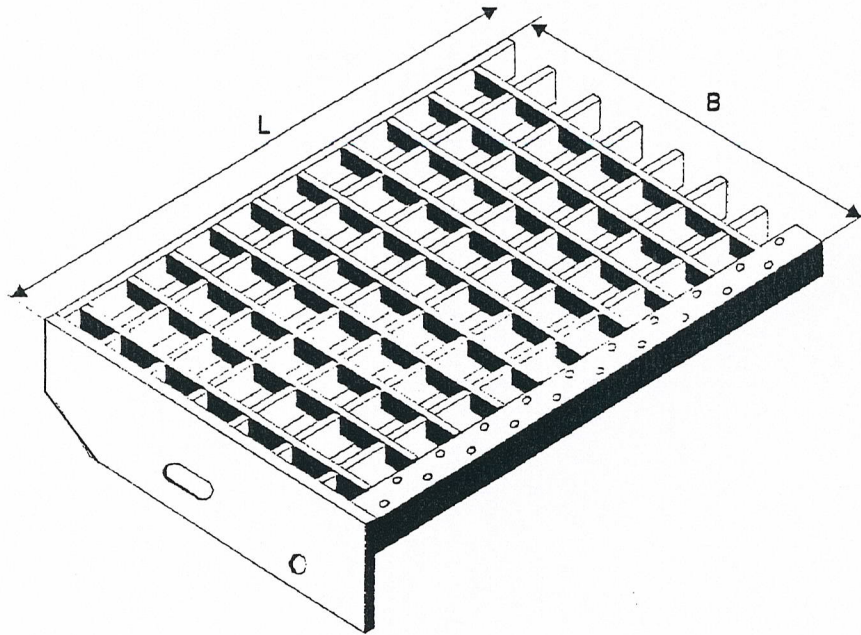

f = 30 mm

Wymiary w mm

Rys.5. Stopień schodów „Polimex-Mostostal” z kraty prasowanej

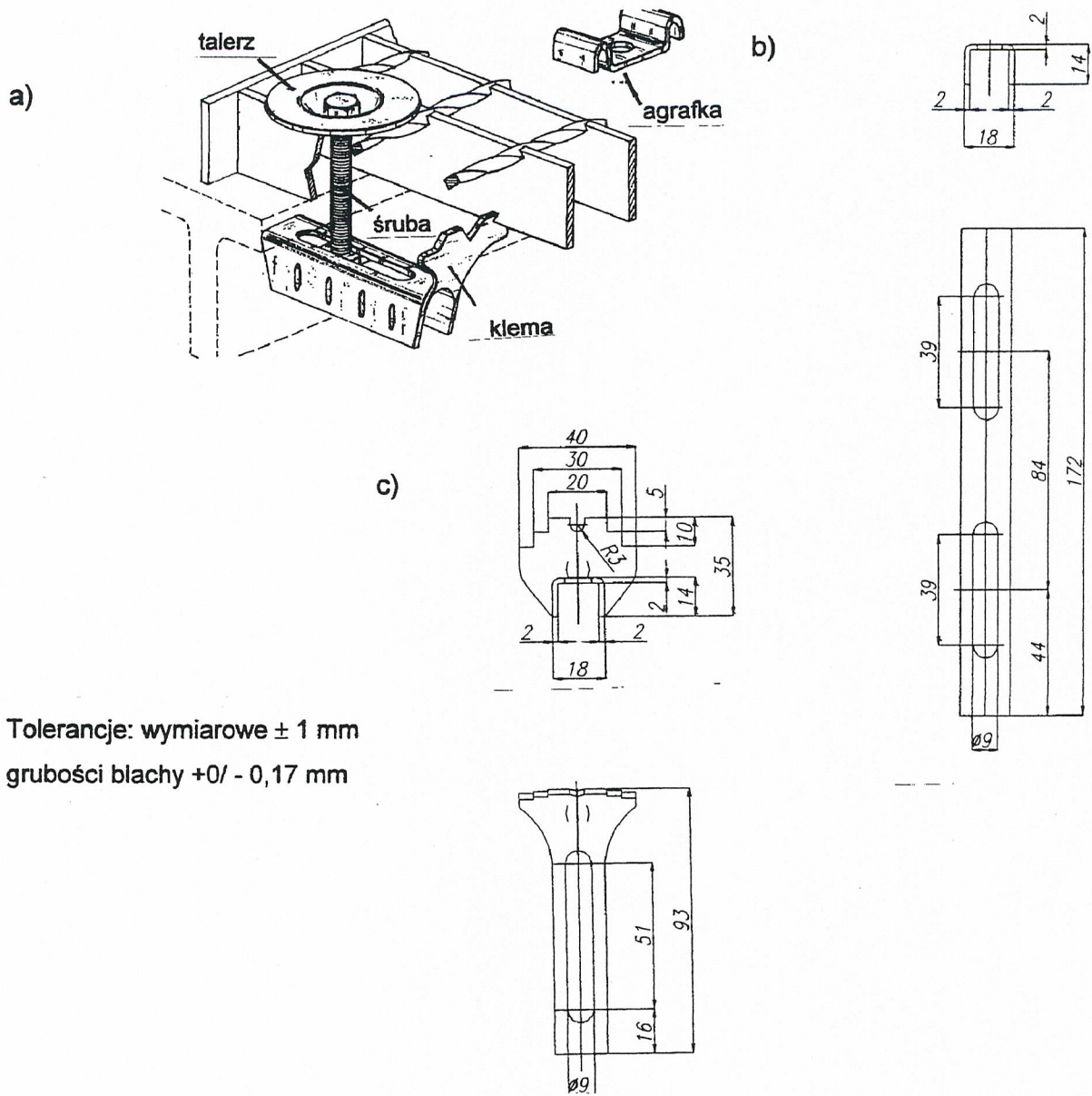

Tolerancje: wymiarowe ± 1 mm
 grubości blachy $+0/ - 0,17$ mm

Wymiary w mm

Rys.6. Zestaw elementów mocujących kraty zgrzewane i prasowane „Polimex-Mostostal”:
 a) widok mocowania, b) i c) klemy standardowe

a)

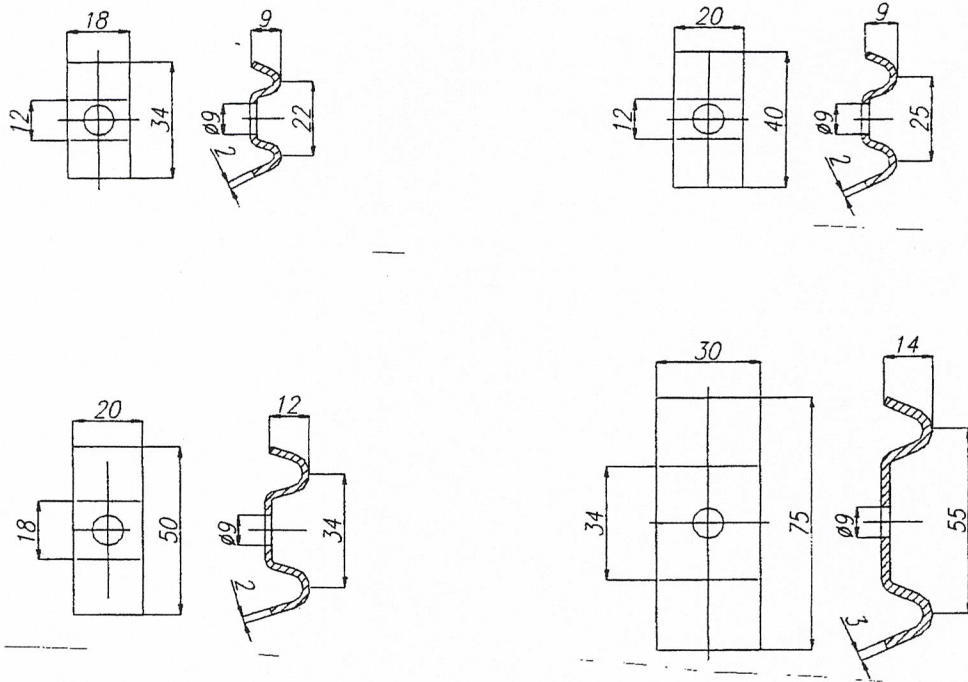

b)

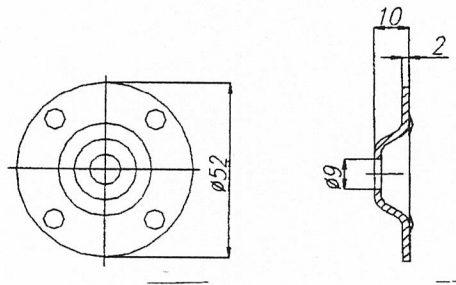

c)

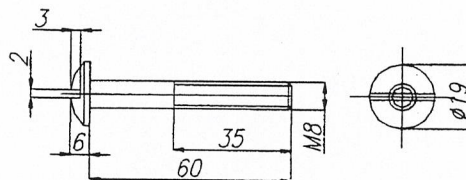

Wymiary w mm

Rys. 7. Zestaw elementów mocujących kraty zgrzewane i prasowane „Polimex-Mostostal”:

a) „agrafki”, b) „talerz”, c) śruba

a)

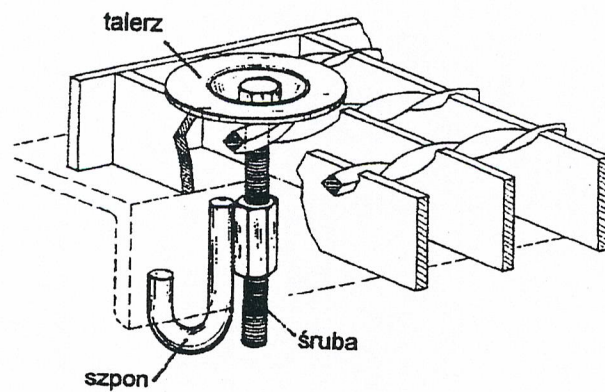

b)

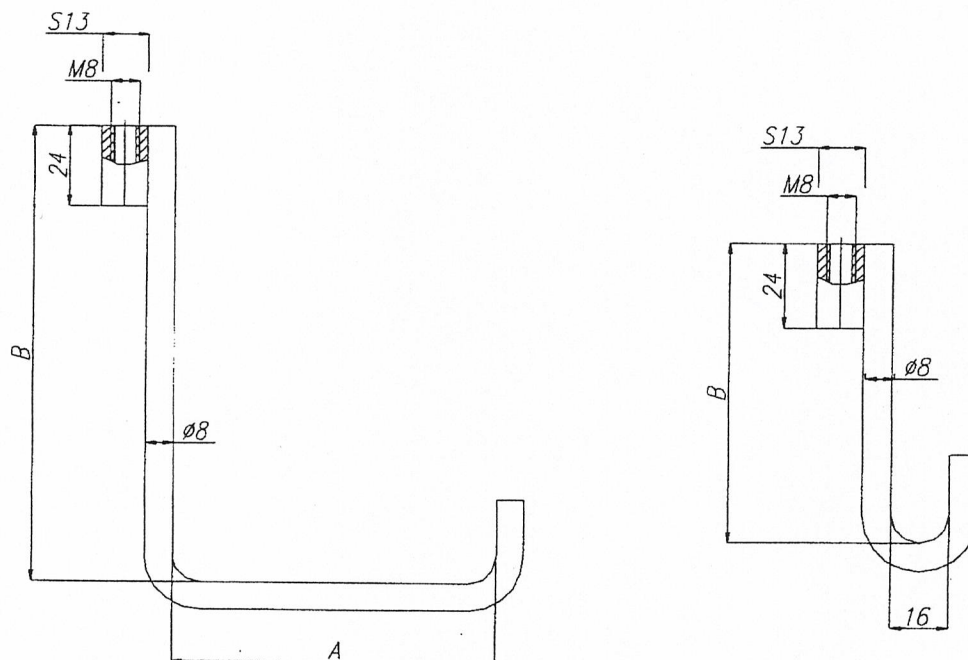

A - szerokość elementu konstrukcji pomostu

B - wysokość elementu konstrukcji pomostu

Tolerancje: wymiarowe ± 1 mm, grubości blachy $+0/-0,17$ mm

Rys. 8. Zestaw elementów mocujących kraty zgrzewane i prasowane „Polimex-Mostostal”:

a) widok mocowania, b) „szpony”